

## Уважаеми клиенти,

Благодарим ви за вашата покупка. Вярваме, че съвсем скоро ще намерите достатъчно доказателства защо можете да разчитате на нашите продукти. За да бъде ползването на уреда по-лесно, прилагаме това обстойно упътване за употреба.

Упътването ще ви помогне да опознаете вашия нов уред. Прочетете го внимателно преди да използвате уреда за първи път.

При всички случаи се уверете, че уредът ви е доставен без повреди. Ако откриете повреди вследствие на транспортирането, свържете се с вашия търговски представител или регионалния склад, от който е доставен продуктът. Ще намерите телефона на касовата бележка или на протокола за доставка.

Пожелаваме ви приятни мигове с вашия нов кухненски уред.



Уредът е само за домашна употреба на закрито, за претопляне на храни и напитки чрез електромагнитна енергия.

## **Инструкции за употреба**

Това упътване е предназначено за потребителя. То описва печката и как да я ползвате. Упътването се отнася за няколко вида уреди, ето защо може да откриете известни разлики в описанието на функциите, които не се отнасят до вашия уред.

## Важни мерки за безопасност



Никога не докосвайте повърхностите на нагревателни или готварски уреди. Те ще се нагряят по време на работа. Пазете децата на безопасно разстояние. Съществува риск от изгаряне!



Микровълнова енергия и високо напрежение! Не махайте капака.

**ПРЕДУПРЕЖДЕНИЕ!** Уредът и прилежащите му части се нагряват по време на употреба. Внимавайте да не докоснете нагрятите елементи. Децата под 8-годишна възраст трябва да се държат далеч от уреда освен ако не бъдат наблюдавани през цялото време. Не позволявайте на деца да си играят с уреда.

Този уред може да бъде използван от деца, навършили 8-годишна възраст, или по-големи, както и от лица с намалени физически, сензорни или умствени способности или с недостатъчно опит и познания за работа с уреда само ако са под наблюдение или инструктирани за безопасна употреба и са наясно с евентуалните опасности. Не позволявайте на децата да си играят с уреда. Почистването и поддръжката не трябва да се извършва от деца, освен ако те са на възраст над 8 години и се наблюдават от възрастен.

Дръжте уреда и неговия кабел далеч от достъпа на деца под 8-годишна възраст.

- **ПРЕДУПРЕЖДЕНИЕ:** Когато уредът работи в комбиниран режим, децата трябва да ползват печката само под наблюдение от възрастен заради генерираните температури (само за модела с грил функция).
- **ПРЕДУПРЕЖДЕНИЕ:** Ако вратата или уплътнението на вратата са повредени, печката не трябва да се ползва, докато не бъде поправена от компетентно лице.

- **ПРЕДУПРЕЖДЕНИЕ:** Съществува опасност за всички освен компетентните лица да извършват сервизни или ремонтни дейности, които включват отваряне на капака, осъществяващ защита срещу излагане на микровълнова енергия.
- **ПРЕДУПРЕЖДЕНИЕ:** Течности и други храни не трябва да се нагряват в запечатани опаковки, тъй като може да избухнат.
- Не позволявайте на деца да си играят с уреда.
- Не отстранявайте крачетата на печката, не блокирайте вентилационните отвори.
- Използвайте само кухненски съдове, които са подходящи за ползване в микровълнови печки.
- Когато нагрявате храна в пластмасова или хартиена опаковка, наблюдавайте печката поради опасност от запалване.
- Ако забележите пушек, изключете или извадете щепсела от контакта и дръжте вратата затворена, за да угасите пламъците.
- Нагряването на напитки в микровълнова печка може да доведе до отложено внезапно завирание, затова внимавайте, като боравите със съда.
- Съдържанието на бебешки шишета и бурканчета с храна трябва да бъде разклатено или разбъркано, а температурата да бъде проверена преди консумация, за да се избегнат изгаряния.
- Яйца с черупка и цели твърдо сварени яйца не трябва да се нагряват в микровълнови печки, тъй като могат да избухнат, дори след като нагряването е приключило.
- Когато почиствате вратата, уплътнението вътрешността на печката, използвайте меки, неабразивни сапуни или почистващи препарати, като използвате гъба или мека кърпа.
- Печката трябва да се почиства редовно и да се отстраняват всички остатъци от храна.
- Ако печката не се поддържа чиста, това може да повреди повърхностите, което може силно да съкрати живота на уреда и да предизвика опасна ситуация.
- Ако храняващият кабел е повреден, той трябва да бъде сменен от производителя, негов упълномощен сервиз или квалифициран техник, за да се избегне всякаква опасност.
- Не позволявайте кабела да виси от ръба на масата или работния плот.
- Никога не свързвайте уреда към външен таймер или система за дистанционно управление, за да избегнете опасни ситуации.
- Никога не сменяйте крушката във вътрешността на печката. Тя винаги трябва да се сменя в сервиз на Gorenje.
- Не почиствайте уреда с парочистачки, почистващи уреди под високо налягане, остри предмети, абразивни почистващи препарати, груби гъби или препарати за отстраняване на петна.

## Предпазни мерки за обща употреба

По-долу, както при всички уреди, са изредени определени правила и предпазни мерки, които да осигурят най-добрата работа на печката:

1. Винаги когато работите с печката, поставяйте на мястото им стъкления поднос, пръстена и елементите за вдвояване.
2. Не използвайте печката за друго освен за приготвяне на храна като например сушене на дрехи, хартия или други нехранителни предмети, или за стерилизиране.
3. Не работете с печката, когато е празна. Това може да я повреди.
4. Не използвайте печката за съхранение, например за съхранение на документи, готварски книги и др.
5. Не гответе храна, обвита в ципа като жълтъци, картофи, пилешки дробчета и др. без предварително да сте я надупчили няколко пъти с вилица.
6. Не пъхайте никакви предмети в отворите на корпуса.
7. Никога не отстранявайте части от печката като например крачетата, елементите за вдвояването, винтове и др.
8. Не гответе храна директно върху стъкления поднос. Поставете храната върху/в подходящ готварски съд преди да я сложите в печката.

### **ВАЖНО - КУХНЕНСКИ СЪДОВЕ, КОИТО НЕ ТРЯБВА ДА ПОЛЗВАТЕ С ПЕЧКАТА**

- Не използвайте метални съдове или съдове с метални дръжки.
  - Не използвайте нищо с метални ръбове.
  - Не използвайте пластмасови торбички с метални връзки, покрити с хартия.
  - Не използвайте меламинови съдове, защото съдържат материал, който поглъща енергията от микровълните. Това може да причини напукване и нащърбване на съдовете и ще забави скоростта на готвене.
  - Не използвайте съдове Centura. Гланцовото покритие не е подходящо за ползване в микровълнови печки. Чаши с дръжки Corelle Livingware не трябва да се използват.
  - Не гответе в опаковка с ограничено отваряне като бутилка с изскачаща тапа или запечатана бутилка зехтин, тъй като може да избухнат при нагряване в микровълнова печка.
  - Не използвайте обикновени термометри за месо или сладкиши.
  - Съществуват термометри специално за микровълново готвене. Те могат да се използват.
9. Съдовете за микровълнови печки трябва да се използват само в съответствие с инструкциите на производителя.
  10. Не опитвайте дълбоко пържене на храна в тази печка.
  11. Моля, обърнете внимание, че микровълновата печка нагрява течността в съда, а не самия съд. Затова, дори когато капакът на съда не е горещ на пипане при изваждане от печката, храната/течността вътре в него ще изпусне същото количество пара и/или ще кипи както когато се махне капакът при обикновеното готвене.
  12. Винаги пробвайте температурата на сготвената храна особено ако топлите или готвите храна/течности за бебета. Препоръчително е никога да не консумирате храна/течности директно от печката, а да изчакате няколко минути и да разбъркате, за да стане температурата равномерна.
  13. Храна, която съдържа смес от мазнина и вода, например бульон, трябва да остане в печката 30-60 секунди след като печката е била изключена. Това позволява на сместа да се уталожи и предотвратява бълбукането, когато вътре се сложи лъжица или се добави кубче бульон.
  14. Когато приготвяте/готвите храни/напитки, помнете, че определени храни, например коледни пудинги, конфитюри и кайма, се сгорещават много бързо. Когато претопляте или готвите храни с високо съдържание на мазнини или захар, не използвайте пластмасови съдове.
  15. Съдовете за готвене може да се нагорещат заради топлината, предадена им от нагрятата храна. Това важи особено, ако пластмасово фолио покрива горната част и дръжките на съда за готвене. Може да са необходими ръкохватки за изваждане на съда.
  16. За да намалите риска от запалване във вътрешността на печката:
    - a) Не гответе храната излишно дълго. Внимателно следете печката, ако хартиени, пластмасови или други горими материали са поставени във вътрешността за улесняване на готвенето.
    - b) Отстранете металните връзки за завързване на торбичките преди да ги поставите в печката.
    - v) Ако материалите вътре в печката се запалят, оставете вратата затворена, изключете печката от контакта на електрическата мрежа или прекъснете захранването от централното табло/панела за прекъсване на веригата.

# Контролен панел

## ДИСПЛЕЙ

 Микровълни / Грил / Комбинирано

 Тегло / Време / Размразяване

 Време в кухнята / Часовник

 Стоп / Изчистване

 Старт / +30 сек. / Потвърждение

 Меню автоматично готвене

 Таймер

 Тегло

## БУТОН ЗА ОТВАРЯНЕ НА ВРАТАТА

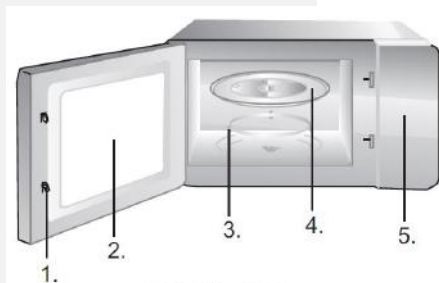
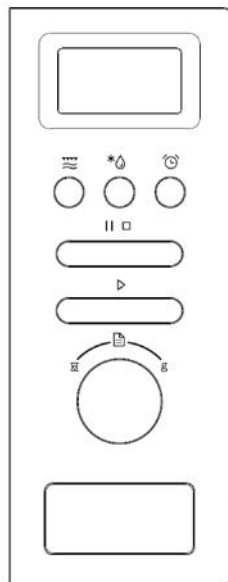

1. Система за безопасно заключване на вратата
2. Прозорец на печката
3. Пръстен
4. Стъклен поднос
5. Контролен панел



### Скара на грила

(Да се използва само с функция грил или комбинирано готвене и да се постави върху стъкления поднос)

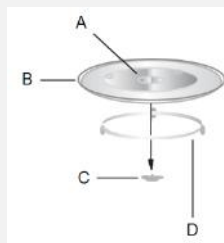

A - стъклен поднос; B - дупка (отдолу); C - вал за въртене; D - пръстен за въртенето

- а. Никога не поставяйте стъкления поднос на обратно. Стъкленият поднос никога не трябва да бъде блокиран.
- б. И стъкленият поднос, и механизмът за въртенето трябва винаги да се използват по време на готвене.
- в. Храната и съдовете с храна винаги трябва да се поставят върху стъкления поднос.
- г. Ако стъкленият поднос или механизмът за въртене се повредят или счупят, свържете се с най-близкия оторизиран сервизен център.

# Инструкции за работа

Тази микровълнова печка използва модерно електронно управление, за да регулира параметрите на готвене така, че да отговорят по-добре на вашите нужди.

## 1. Сверяване на часовника

Когато бъде подадено захранване на микровълновата печка, ще се изведе индикация "0:00" и ще се чуе звуков сигнал еднократно.

- 1) Натиснете "⏸" два пъти, числото за часа ще започне да мига;
- 2) Завъртете "👉", за да зададете часа. Въведеното число трябва да бъде в диапазона 0-23.
- 3) Натиснете "⏸", числото на минутите ще започне да мига.
- 4) Завъртете "👉", за да зададете минутите. Въведеното число трябва да бъде в диапазона 0-59.
- 5) Натиснете "⏸", за да приключите със сверяването на часовника. ":" ще започне да мига.

Забележка:

- 1) Ако часовникът не бъде сверен, той няма да работи при подадено захранване.
- 2) По време на сверяване на часовника, ако не се извърши операция в продължение на 1 минута, печката ще се върне автоматично в предишното си състояние.

## 2. Готвене с микровълновата печка

- 1) Натиснете бутона "☼" веднъж - извежда се индикация "P100".
- 2) Натиснете "☼" неколккратно или завъртете "👉", за да изберете мощността - "P100", "P80", "P50", "P30", "P10" ще се извеждат последователно.
- 3) Натиснете "▶" за потвърждение.
- 4) Завъртете "👉", за да зададете времето за готвене. (Зададеното време трябва да бъде в интервала 0:05- 95:00.)
- 5) Натиснете "▶", за да започне готвенето.

Таблица за мощността на микровълновата печка







Мощност на микровълновата печка	100%	80%	50%	30%	10%
Дисплей	P100	P80	P50	P30	P10

## 3. Готвене на грил





- 1) Натиснете бутона "☼" веднъж - извежда се индикация "P100".
- 2) Натиснете "☼" неколккратно или завъртете "👉", за да изберете мощността на грила.
- 3) Натиснете "▶" за потвърждение, когато LED дисплеят покаже "G".
- 4) Завъртете "👉", за да зададете времето за готвене на грил (Зададеното време трябва да бъде в интервала 0:05- 95:00.)
- 5) Натиснете "▶", за да започне готвенето.

Забележка: Когато измине половината от времето за готвене на грил, прозвучава двукратен звуков сигнал, което е нормално. За да получите по-добър резултат от готвенето на грил, обърнете храната, затворете вратата и натиснете "▶", за да продължите готвенето. Ако не извършите никаква операция, печката ще продължи готвенето.



## 4. Комбинирано готвене

- 1) Натиснете бутона  веднъж - извежда се индикация "P100".
- 2) Натиснете  неколkokратно или завъртете , за да изберете мощност за комбинирано готвене "С-1 (55% микровълново + 45% грил)" и "С-2 (36% микровълново + 64% грил)" ще се извеждат последователно.
- 3) Натиснете  за потвърждение.
- 4) Завъртете , за да зададете времето за готвене. (Зададеното време трябва да бъде в интервала 0:05- 95:00.)
- 5) Натиснете , за да започне готвенето.



## 5. Бързо готвене

- 1) В състояние на изчакване натиснете бутона , за да готвите със 100% мощност за 30 секунди. Всяко натискане на същия бутон увеличава времето с 30 секунди. Максималното време на готвене е 95 минути.
  - 2) По време на микровълново готвене, с грил при или комбинирано готвене, или в процес на размразяване натискайте , за да увеличите времето на готвене.
  - 3) В състояние на изчакване завъртете  наляво, за да изберете директно времето за готвене. След избора на време натиснете , за да започне готвенето. Мощността на микровълните е 100%.
- Забележка: В менюто за автоматично готвене и размразяване според теглото, времето за готвене не може да се увеличава с натискане на .

## 6. Размразяване според теглото

- 1) Натиснете  еднократно - дисплеят ще изведе индикация "dEF1".
- 2) Завъртете , за да зададете теглото на храната. Обхватът на теглото е 100 - 2000 г.
- 3) Натиснете , за да започне размразяването.

## 7. Размразяване за определено време

- 1) Натиснете  два пъти - дисплеят ще изведе индикация "dEF2".
- 2) Завъртете , за да зададете времето за готвене.
- 3) Натиснете , за да започне размразяването.







## 8. Готвене на няколко етапа

Могат да бъдат зададени максимум 2 етапа. Ако единият етап е размразяване, той трябва да бъде първи етап. След първия етап се чува звуков сигнал и започва вторият етап.

Забележка: Менюто за автоматично готвене не може да бъде зададено като част от готвенето на етапи.

Пример: искате за размразите храната за 5 минути и след това да я готвите с 80% микровълнова мощност за 7 минути.

Стъпките са следните:

- 1) Натиснете  два пъти - дисплеят ще изведе индикация "dEF2".
- 2) Завъртете , за да зададете време на размразяване 5 минути.
- 3) Натиснете  веднъж.
- 4) Завъртете , за да изберете 80% микровълнова мощност, докато се появи индикация "P80".
- 5) Натиснете  за потвърждение.
- 6) Завъртете , за да зададете време на готвене 7 минути.
- 7) Натиснете , за да започне готвенето.

## 9. Кухненски таймер

- 1) Натиснете "⏸", LED индикацията ще покаже 00:00.
- 2) Завъртете "⌚", за да зададете времето на таймера. Най-дългото време за готвене е 95 мин.
- 3) Натиснете "▶" за потвърждение на настройката.
- 4) Когато времето на таймера изтече, ще се чуе петкратен звуков сигнал. Ако часовникът е бил сверен (24-часов формат), LED индикацията ще показва текущия час.

Забележка: Кухненското време е различно от 24-часовата система. Кухненският таймер е таймер.

## 10. Меню автоматично готвене

- 1) В състояние на изчакване завъртете "⌚" надясно, за да изберете от "A-1" до "A-8";
- 2) Натиснете "▶", за да потвърдите избраното меню;
- 3) Завъртете "⌚", за да изберете теглото на храната.
- 4) Натиснете "▶", за да започне готвенето.
- 5) Когато готвенето приключи, се чува петкратен звуков сигнал.

Меню автоматично готвене

Меню	Тегло	Дисплей
A-1 Пица	200g	200
	400g	400
A-2 Месо	250g	250
	350g	350
	450g	450
A-3 Зеленчуци	200g	200
	300g	300
	400g	400
A-4 Паста	50g (с вода 450g)	50
	100g (с вода 800g)	100
A-5 Картофи	200g	200
	400g	400
	600g	600
A-6 Риба	250g	250
	350g	350
	450g	450
A-7 Напитки	1 чаша (120ml)	1
	2 чаши (220ml)	2
	3 чаши (360ml)	3
A-8 Пуканки	50g	50
	100g	100



## 11. Функция заключване за деца

Заклучване: В състояние на изчакване натиснете "|| □" за 3 секунди, ще се чуе дълъг звуков сигнал, който указва заключване за деца. Екранът ще показва текущото време, ако часовникът е сверен. В противен случай екранът ще показва "⌚ : : ⌚".

Отключване: В заключено състояние натиснете "|| □" за 3 секунди, ще се чуе дълъг звуков сигнал, който указва отключването.

## 12. Функция запитване

1) В процес на микровълново готвене, грил или комбинирано готвене натиснете "⏏" и текущата мощност ще се изведе за 2-3 секунди.

2) По време на готвене натиснете "⌚", за да проверите текущото време. То ще се изведе за 2-3 секунди.

## 13. Спецификации

(1) Звуковият сигнал ще прозвучи еднократно, когато завъртите копчето в началото.

(2) "▷" трябва да се натисне, за да продължи готвенето, в случай че вратата е била отворена в процеса на готвене;

(3) Веднъж след като е била зададена програмата "▷" не се натиска в продължение на 1 минута. Текущото време се извежда. Настройката се отменя.

(4) Звуковият сигнал прозвучава еднократно при ефективно натискане; неефективното натискане не предизвиква действие.

(5) Звуковият сигнал прозвучава 5 пъти, за да ви напомни, че готвенето е приключило.

1. Преди почистване изключете печката и издърпайте захранващия кабел от контакта на електрическата мрежа.
2. Поддържайте вътрешността на печката чиста. Когато пръски от храната полепнат по стените на печката, избършете ги с влажна кърпа. Употребата на силни почистващи препарати и абразиви не се препоръчва.
3. Външните повърхности на печката трябва да се почистват с влажна кърпа. За да предотвратите повреда на работещите части вътре в печката, във вентилационните отвори не трябва да влиза вода.
4. Не позволявайте контролният панел да се намокри. Почиствайте с мека, влажна кърпа. Не използвайте почистващи препарати, абразиви или спрейове на контролния панел.
5. Ако се акумулира пара вътре или отвън около вратата на печката, забършете с мека кърпа. Това може да се получи, когато печката работи при висока влажност и в никакъв случай не означава повреда на уреда.
6. От време на време е необходимо да изваждате стъкления поднос за почистване. Мийте подноса в топла сапунена вода или в съдомиялна машина.
7. Пръстенът и долната повърхност във вътрешността на печката трябва да се почистват редовно, за да се избегне излишен шум. Просто забършете долната повърхност с мек почистващ препарат, вода или препарат за прозорци и подсушете. Пръстенът може да се измие в мека сапунена вода или в съдомиялна машина. Изпаренията от готвенето се натрупват при повторна употреба, но по никакъв начин не влияят върху долната повърхност или колелцата на пръстена. Когато изваждате пръстена за почистване, уверете се, че го връщате на мястото му в правилната позиция.
8. Можете да премахнете миризмите от вашата печка като смесите чаша вода със сока и кората на един лимон в дълбока купа, подходяща за готвене в микровълнова печка. Пуснете на микровълново готвене за 5 минути, забършете добре и подсушете със суха кърпа.

### **Околна среда**

Не изхвърляйте уреда с обикновения домакински отпадък в края на жизнения му цикъл, а го предайте в официален събирателен пункт за рециклиране. По този начин ще помогнете за опазване на околната среда.

## Инсталиране

1. Уверете се, че всички опаковъчни материали са извадени от вътрешността на печката.
  2. След разопаковане огледайте печката за някакви видими повреди като:
    - несъответстваща врата
    - повредена врата
    - вдлъбнатини или дупки в прозореца на вратата или на екрана
    - вдлъбнатини във вътрешносттаАко видите нещо от гореизброеното, НЕ използвайте печката.
  3. Тази микровълнова печка тежи около 14 кг и трябва да бъде поставена на хоризонтална повърхност достатъчно здрава да издържи теглото ѝ.
  4. Печката трябва да бъде поставена далече от източници на висока температура и пара.
  5. НЕ поставяйте нищо върху печката.
  6. НЕ изваждайте механизма за въртенето.
  7. Както при всеки уред, необходимо е пряко наблюдение, когато се ползва от деца.
  8. Уверете се, че контактът на електрическата мрежа е лесно достъпен и щепселът може да бъде изваден бързо в случай на опасност. В противен случай трябва да е възможно да прекъснете захранването на уреда чрез прекъсвач на електрическата мрежа. В този случай се взимат под внимание стандартите за електрическа безопасност. Уредът трябва да бъде правилно свързан със заземен контакт с еднофазен променлив ток (230 V/50Hz).
- ПРЕДУПРЕЖДЕНИЕ! УРЕДЪТ ТРЯБВА ДА БЪДЕ ЗАЗЕМЕН!**
9. Печката изисква 1.4 KVA на входа. Препоръчителна е консултация със сервизен инженер, когато инсталирате печката.

**ВНИМАНИЕ: Печката има вграден предпазител 250 V, 10 A.**

## Шкаф за вграждане

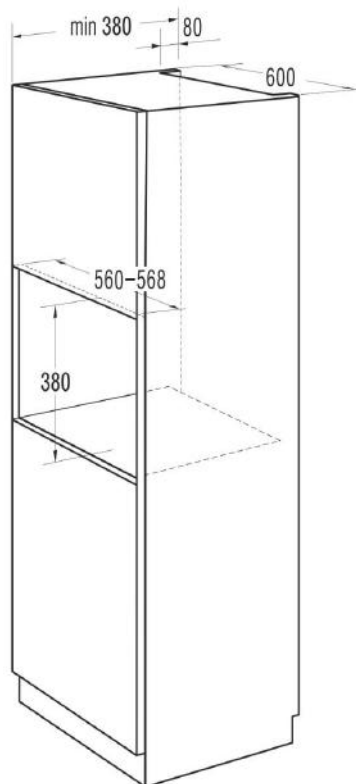
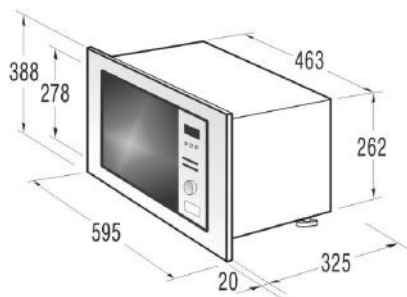

## **Подготовка на шкафа**

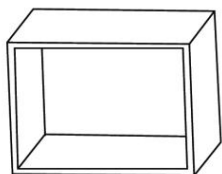

1. Поставете модела на дъното на шкафа.

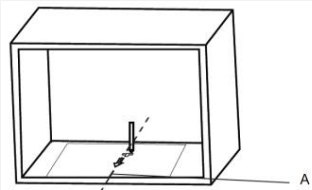

C 

2. Поставете отметки на дъното на шкафа според отметките "а" на модела.

B 

A централна линия

B скоба

C винтове А

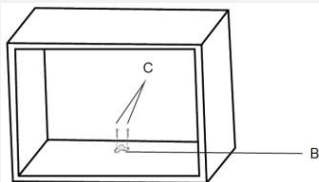

3. Отстранете модела от дъното на шкафа и фиксирайте скобата с винтовете А.

### **Инсталиране на печката**

4. Инсталирайте печката в шкафа.

- Уверете се, че гърбът на печката е заключен със скобата.

- Не режете захранващия кабел.

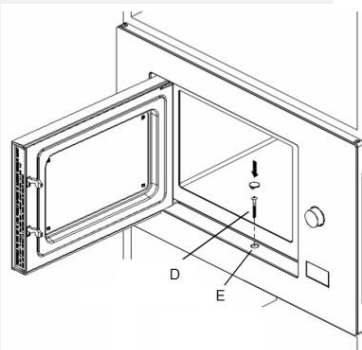
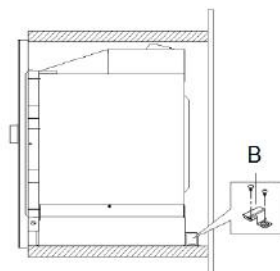
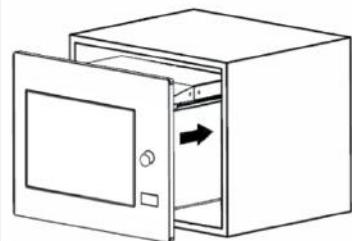

5. Отворете вратата, фиксирайте печката към шкафа с винта (D) в дупката за инсталиране.

След това поставете пластмасовото капаче от комплекта върху дупката за инсталиране (E).

## Спецификации

Консумация на електроенергия	230V~50Hz, 1250W
Изходна мощност	800W
Грил нагревател	1000W
Работна честота	2450MHz
Външни размери	595mm (Ш) x 388mm (В) x 345mm (Д)
Обем на печката	20 литра
Тегло след разопакова	Приблизително 15 kg
Ниво на шума	Lc < 58 dB (A)
Диаметър на въртене	245 mm



Този уред има маркировка съгласно Европейска директива 2002/96/ЕС относно изхвърлянето на използвано електрическо и електронно оборудване (WEEE). Тази маркировка представлява обозначение за валидност в цяла Европа на възможността за връщане и рециклиране на използвано електрическо и електронно оборудване.

## Радио смущения

Микровълновата печка може да причини смущения на радио, ТВ или друго подобно оборудване. Ако настъпи смущение, то може да бъде отстранено или намалено чрез следните действия.

- Почистете вратата и уплътняващите повърхности на печката.
- Поставете радио, ТВ или другото оборудване максимално по-далече от микровълновата печка.
- Използвайте подходящо инсталирана антена за радиото, телевизора и т.н., за да приемате силен сигнал.

ЗАПАЗВАМЕ СИ ПРАВОТО ДА ПРАВИМ ВСЯКАКВИ  
ПРОМЕНИ, КОИТО  
НЕ СЕ ОТРАЗЯВАТ НА ФУНКЦИОНАЛНОСТТА НА УРЕДА.

## Преди да се обадите в сервиза

1. Ако печката не работи изобщо, на дисплея не се появява информация или дисплеят изчезва:

а) уверете се, че печката е здраво включена в контакта. Ако не е, извадете щепсела от контакта, изчакайте 10 секунди и го включете отново.

б) Проверете помещението за изгорял предпазител или задействан прекъсвач на електрическата верига. Ако всичко изглежда, че работи нормално, пробвайте контакта с друг уред.

2. Ако микровълновата мощност не работи:

а) Проверете дали има зададен таймер.

б) Проверете дали вратата е здраво затворена, за да се задействат предпазните ключалки. В противен случай микровълновата енергия няма да се излъчва в печката.

**Ако нито едно от горните действия не решава проблема, свържете се с най-близкия оторизиран сервиз.**

**Уредът е само за домашна употреба на закрито за нагряване на храна и напитки с електромагнитна енергия.**

Проблем	Възможна причина	Решение
Печката не работи.	Захранващият кабел не е включен в контакта.	Изключете го от контакта. Включете го отново след 10 секунди.
	Изгорял предпазител.	Сменете предпазителя или нулирайте.
	Проблем с електрическото захранване.	Пробвайте електрическото захранване с други електрически уреди.
Печката не нагорещява.	Вратите не са затворени.	Затворете вратата.
Стъкленият поднос създава шум, когато печката работи.	Замърсени колелца и дъно на печката.	Прочетете „Грижи за микровълновата печка“ и почистете замърсените части.

**Уредът е само за домашна употреба на закрито за нагряване на храна и напитки с електромагнитна енергия.**

## Гаранция и сервиз

Ако имате нужда от допълнителна информация или възникне някакъв проблем, моля, обърнете се към центъра за обслужване на клиенти на Gorenje във вашата страна (ще намерите съответния телефонен номер в книжката за международна гаранция на уреда). Ако във вашата страна няма център за обслужване на клиенти, обърнете се към местния представител на Gorenje или се свържете със специализирания сервиз на домакински уреди Gorenje.

**Само за лична употреба!**

**ПОЖЕЛАВАМЕ ВИ ПРИЯТНО ПОЛЗВАНЕ НА ВАШИЯ УРЕД.**

**gorenje**